

Ihr Vertrags- und Vertriebspartner für Atlas Copco Baumaschinen

 **Kraus
Baumaschinen GmbH**

Tel. Zentrale: +49 (0) 6233 77028-0
Tel. Werkstatt: +49 (0) 6233 77028-21
Tel. Mietstation: +49 (0) 6233 77028-25

Ihr Partner für Neu- und Gebrauchtbaumaschinen
Vermietung – Beratung – Verkauf – Service

Carl-Benz-Straße 5
D-67227 Frankenthal/Pfalz

Fax: +49 (0) 6233 77028-27
E-Mail: khkraus@kraus-baumaschinen.de
Web: www.kraus-baumaschinen.de





Einsatzbereit

Stufe-V-konforme kleine
Kompressoren

Stufe-V-konforme kleine Kompressoren

Stufe-V-konform

Die Einführung von Stufe V bei kleineren dieselbetriebenen Kompressoren hat wesentliche Auswirkungen auf das gesamte Sortiment. Konformität mit Stufe V reduziert CO₂- und NO_x-Emissionen auf die spezifizierten Werte. Zusätzlich zu geringeren Emissionen **erhöht sich die Kraftstoffeffizienz um 25 %**, sodass sich Ihre Betriebskosten im Rahmen halten.

Willkommen im digitalen Zeitalter

Intelligente Steuerungen vereinfachen den Betrieb, erhöhen die Auslastungsrate und steigern die Energieeffizienz. Alle diese Kompressordaten können auch per Fernzugriff über FleetLink abgerufen werden. Alle Kompressoren mit elektronisch gesteuerten Motoren (über 19 kW) verfügen über eine integrierte Steuerung: die benutzerfreundlichere Xc1004 oder die erweiterte Xc2003. Die Xc2003 ermöglicht außerdem PACE- und ECO-Modus-Funktionen, um **Auslastung** und **Energieeinsparungen** im Leerlauf zu steigern.

Zwei Werkzeuge mit kürzester Amortisationszeit

Ein Kompressor mit 3 m³/min versorgt zwei handgeführte Werkzeuge. Da Sie nur einen Kompressor kaufen, transportieren, betreiben und warten müssen, profitieren Sie von einer kürzeren Amortisationszeit. Dank unseres bekannten Kompressorelements konnten wir einen **Kompressor mit 3 m³/min-mit einem Motor unter 19 kW** und somit ohne Abgasmachbehandlungssystem bauen. Für noch mehr Flexibilität an Ihrem Arbeitsplatz können Sie einen **optionalen integrierten Generator** hinzufügen.

Unverkennbare Zuverlässigkeit

Für alle Standardmodelle unter 750 kg: **einfacher Transport** ohne speziellen Führerschein, PE-Haube für erhöhte Zuverlässigkeit und Wiederverkaufswert, Wartung in weniger als einer Stunde für höhere Betriebszeit. Mit der Einführung von Stufe V ist keiner dieser bekannten und geschätzten Vorzüge der Serie 8 weggefallen.

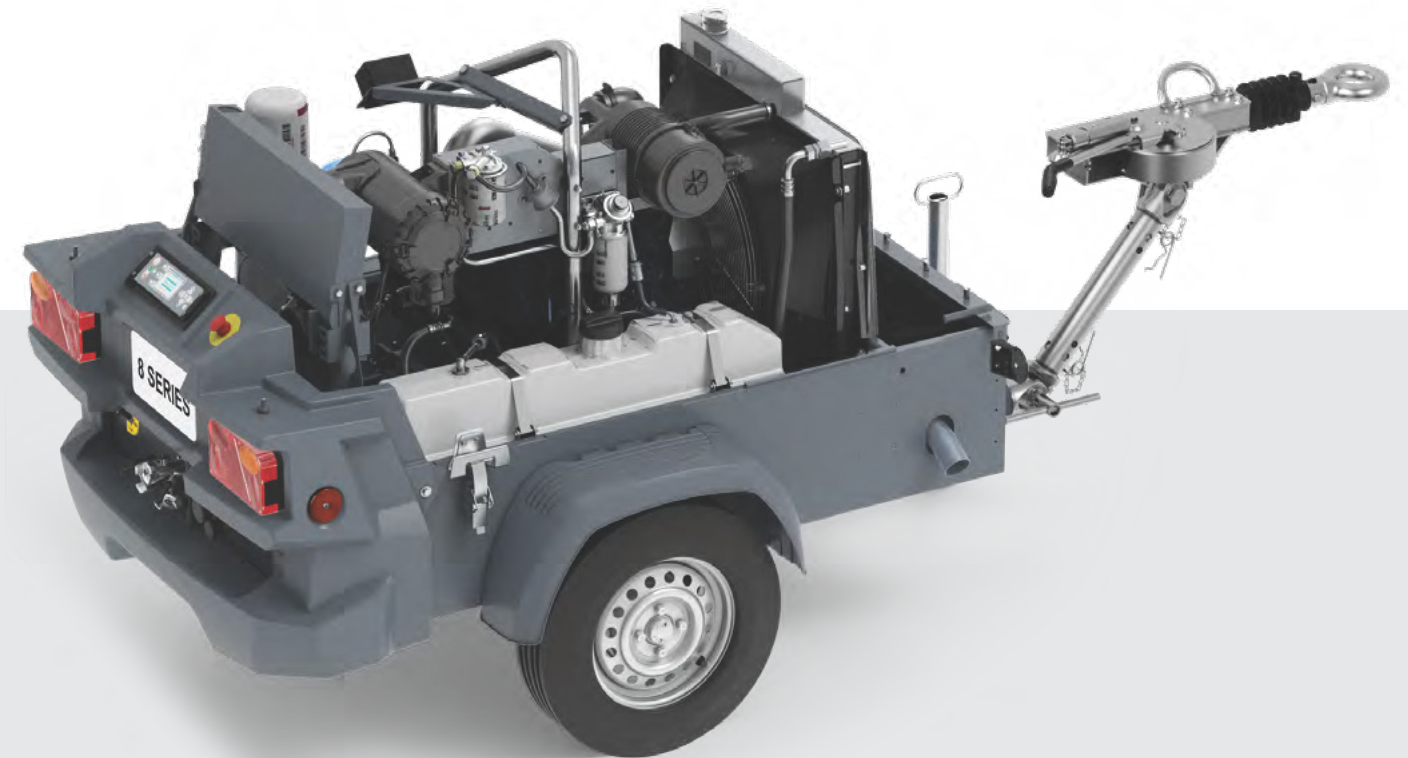

Merkmale und Vorzüge



PE-Haube und hinteres Luftleitblech

Die vollständige PE-Haube und der Stoßfänger schützen Ihre Investition. Unabhängig von den Umständen vor Ort oder während des Transports bleibt das PE-Material in einwandfreiem Zustand, wodurch der Wiederverkaufswert Ihres Geräts erhöht wird.



Xc2003-Steuerung mit PACE- und ECO-Modus

- Volle Kontrolle über Ihren Kompressor. Die benutzerfreundliche Schnittstelle der Xc2003-Steuerung ermöglicht sowohl eine einfache Steuerung Ihres Kompressors als auch die Verwendung einiger leistungsstarker Funktionen.
- Das integrierte PACE-Modul (Pressure Adjusted through Cognitive Electronics) erhöht die Einsatzmöglichkeiten Ihres Kompressors. In nur drei einfachen Schritten können Sie den Druck Ihres Kompressors an Ihre Anforderungen anpassen. Ihre Auslastungsrate wird erhöht, da ein Kompressor mit PACE mehrere Anwendungen ausführen kann, von der Lackierung über den Antrieb handgeführter Werkzeuge bis hin zum Verteilen von Spritzbeton.
- Die meisten Kompressoren laufen mehrmals pro Tag im Leerlauf, wenn Werkzeuge gewechselt werden oder die Bediener eine Pause machen. Diese Kompressoren wurden bislang in den Entlastungsmodus versetzt und standen unter Druck, bis der Betrieb wieder aufgenommen wurde. Im ECO-Modus wird der Kompressor in diesen Situationen mit Nulllast betrieben, wodurch 50 % Energie gespart wird. Bei erneutem Luftdruckbedarf wird der Kompressor automatisch neu gestartet.
- Unabhängig von den Umständen ist die Zuverlässigkeit der Xc2003-Steuerung dank des Schutzes gegen Staub und Wasser gemäß IP65 gewährleistet.

(Die Xc2003-Steuerung ist bei ausgewählten Modellen verfügbar.)

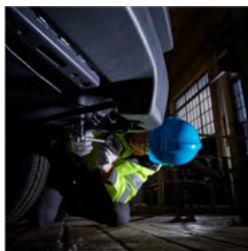

Zu 110 % auslaufsichere Bodenwanne

Unabhängig von den Umständen kann Ihr Kompressor 110 % aller im Prozess verwendeten Flüssigkeiten auffangen. Dadurch besteht keine Gefahr, die Umwelt durch ausgelaufene Flüssigkeiten zu verschmutzen. Die Wartung ist dank zentraler Ablässe effizient.



Wechselfilter

Dank der Wechselfilter von Atlas Copco kann die Wartung in weniger als einer Stunde und ohne Spezialwerkzeuge durchgeführt werden.



Träger

Der Träger ist für das 4-fache Gewicht des Kompressors zertifiziert.

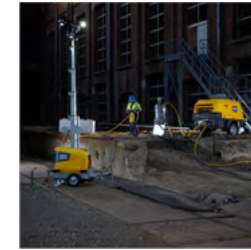

Integrierter Generator

Sie müssen keinen separaten Generator bei einem geringen Strombedarf vor Ort einsetzen. Der integrierte Generator erhöht die Effizienz Ihres Kompressors vor Ort, unabhängig davon, ob Sie eine Kabine beleuchten, elektrische Werkzeuge oder einen Lichtmast betreiben müssen (bei ausgewählten Modellen erhältlich).

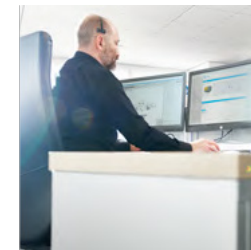

FleetLink

- Fernüberwachung – jederzeit und überall.
- Alle Daten, die auf Ihrer Steuerung verfügbar sind, können aus der Ferne abgerufen werden.
- Verbessern Sie die Einsicht in Ihre Geräte für genauere, schnellere und intelligentere Geschäftsentscheidungen.
- Maximieren Sie die Flottenproduktivität und erkennen Sie Optimierungs- und Einsparpotenzial.
- Verwenden Sie das FleetLink-Dashboard von Atlas Copco, oder integrieren Sie Flottendaten nahtlos über API in Software von Drittanbietern.

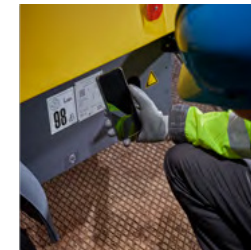

QR-Code

- Scannen Sie den eindeutigen QR-Code, um auf eine Fülle von Informationen zuzugreifen, die auf das jeweilige Gerät zugeschnitten sind: spezielle Teilelisten, Anweisungen, Wartungstipps und -videos oder Zertifikate.
- Laden Sie die Atlas Copco-Power App herunter, um einfach darauf zuzugreifen.



C3-zertifizierter Korrosionsschutz am Rahmen

Der verstärkte Rahmen aus einem einzelnen Blech ist durch drei Schichten Korrosionsschutzlack geschützt.



Schutz vor Lufteinschlüssen

Sie rufen den Servicetechniker an, weil Ihre Maschine trocken läuft? Das gehört ab jetzt der Vergangenheit an. Dank eines Systems zum Schutz vor Lufteinschlüssen kann die Serie 8 selbst Luft aus den Kraftstoffleitungen entfernen.

Technische Daten

Technische Daten	Wert	XAS 38	XAS 48	XAS 48-7 G	XAS 58-7	XAS 58-7 G	XAS 48-7 G	XAS 68-10	XAS 68-7 G	XAS 68-12 PACE	XAS 88-7	XAS 88-7 G	XAS 88-10 PACE
Effektiver Betriebsdruck (Nennwert)	bar (g)	7	7	7	7	7	7	10.3	7	5 - 12	7	7	5 - 10.3
	psi (g)	100	100	100	100	100	100	150	100	73 - 175	100	100	73 - 150
Tatsächlicher Volumenstrom (ohne Nachkühler)	m ³ /min	2	2.5	2.5	3	3	2.5	3.5	3.5	3.5 - 3.25	5	5	5 - 3.5
	l/s	33	42	42	50	50	42	58.9	58.7	58.6 - 54.4	82	82	82 - 56.3
	cfm	70	89	89	106	106	89	125	125	125 - 115	174	174	174 - 120
Max. Schallleistungspegel (Lw 2000/14/EG)	dB(A)	97	98	98	95	95	98	98	98	98	98	98	98
Max. Schalldruckpegel bei 10 m (Lp)	dB(A)	69	70	70	67	67	70	70	70	70	70	70	70
Max. Umgebungstemperatur mit/ohne Nachkühler (auf Meereshöhe)	°C	45 / 50	45 / 50	45 / 50	45 / 50	45 / 50	45 / 50	45 / 50	45 / 50	45 / 50	45 / 50	45 / 50	45 / 50
Min. Umgebungstemperatur mit/ohne Kaltstarter	°C	-20 / -10	-20 / -10	-20 / -10	-20 / -10	-20 / -10	-20 / -10	-20 / -10	-20 / -10	-20 / -10	-20 / -10	-20 / -10	-20 / -10
Generator													
Generatorleistung	kVA			6 or 6.5		6 or 6.5	12		6 or 6.5 or 12			6.5 or 9	
Ausgangsspannung Generator	V			230/400 or 110		230/400 or 110	230/400		230/400 or 110			110 or 230/400	
Motor													
Motormarke		Kubota	Kubota	Kubota	Kubota	Kubota	Kubota	Kubota	Kubota	Kubota	Kubota	Kubota	Kubota
Motormodell		D722	D902	D902	D1105	D1105	V1505-CR-T	V1505-CR-T	V1505-CR-T	V1505-CR-T	V1505-CR-T	V1505-CR-T	V1505-CR-T
Emissionsstufe		EU-Abgasstufe V	EU-Abgasstufe V	EU-Abgasstufe V	EU-Abgasstufe V	EU-Abgasstufe V	EU-Abgasstufe V	EU-Abgasstufe V	EU-Abgasstufe V	EU-Abgasstufe V	EU-Abgasstufe V	EU-Abgasstufe V	EU-Abgasstufe V
Motorleistung bei Motordrehzahl unter Volllast	kW	14.9	18.5	18.5	18.5	18.5	33	33	33	33	33	33	33
Anzahl der Zylinder		3	3	3	3	3	4	4	4	4	4	4	4
Volllast/Nenndrehzahl	U/min	3400	3400	3400	3000	3000	3000	3000	3000	3000	3000	3000	3000
Leerlaufdrehzahl	U/min	2000	2000	1850	2400	2400	1800	1800	1800	1800	1800	1800	1800
Fassungsvermögen der Ölauffangwanne	l	3.8	3.8	3.8	4.5	4.5	5.5	5.5	5.5	5.5	5.5	5.5	5.5
Abmessungen													
Gehäuse (Länge x Breite x Höhe)	mm	1570 x 1060 x 990	1570 x 1060 x 990	1940 x 1180 x 1150	1940 x 1180 x 1150	1940 x 1180 x 1150	1940 x 1180 x 1150	1940 x 1180 x 1150	1940 x 1180 x 1150	1940 x 1180 x 1150	1940 x 1180 x 1150	1940 x 1180 x 1150	1940 x 1180 x 1150
Gewicht Gehäuse	kg	440	440	650	650	650	650	650	650	650	650	650	650
Fahrgestell (Länge x Breite x Höhe)	mm	1960 x 1230 x 1250	1960 x 1230 x 1250	2290 x 1350 x 1400	2290 x 1350 x 1400	2290 x 1350 x 1400	2290 x 1350 x 1400	2290 x 1350 x 1400	2290 x 1350 x 1400	2290 x 1350 x 1400	2290 x 1350 x 1400	2290 x 1350 x 1400	2290 x 1350 x 1400
Gewicht Fahrgestell	kg	500	500	749	749	749	850	749	850	749	850	749	850

Standardausstattung

- PE-Haube und hinteres Luftleitblech
- Zu 110 % auslaufsichere Bodenwanne
- Wechselfilter
- C3-zertifizierter Korrosionsschutz am Rahmen
- Schutz vor Lufteingängen
- Anlasser-Motorschutzsystem
- Digitale Steuerung Xc1004 (bei XAS 68-10 und XAS 88-7)
- Digitale Steuerung Xc2003 (bei XAS 48-7 G, XAS 68-7 G, XAS 68-12 PACE, XAS 88-7 G und XAS 88-10 PACE)
- Steuerungsperrschalter



Optionen

- Eingebauter Generator
- Nachkühler und Wasserabscheider (Nachwärmer, Bypassventil und Rückschlagventil optional)
- Werkzeugkasten
- Schmiervorrichtung
- Kaltstarter
- FleetLink

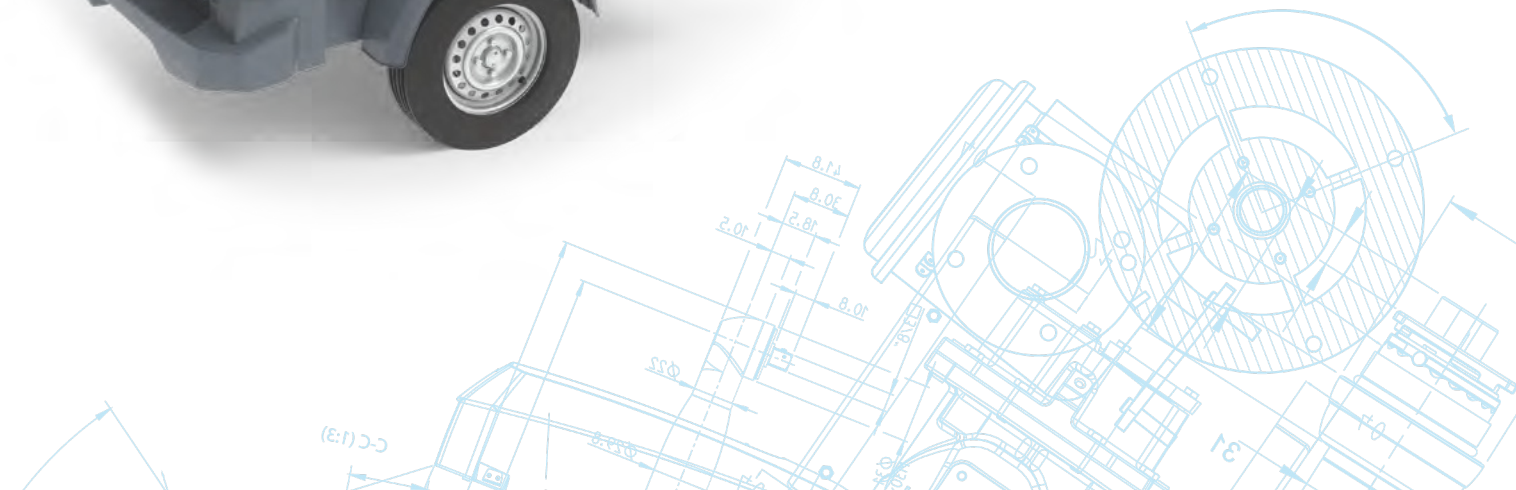

Übersicht über Power Technique-Lösungen

Der Geschäftsbereich Power Technique von Atlas Copco orientiert sich an einer zukunftsorientierten Philosophie. Für uns bedeutet Mehrwert, die zukünftigen Bedürfnisse unserer Kunden vorherzusehen und zu übertreffen – ohne dabei unsere Umweltgrundsätze außer Acht zu lassen. Nur durch den Fokus auf die Zukunft können wir eine langfristige Partnerschaft sichern.

Druckluftkompressoren

Einsatzbereit



- 1–5 m³/min
- 7–12 bar

Vielseitigkeit



- 5,5–22 m³/min
- 7–20 bar

*Dieselbetriebene und elektrische Variante verfügbar

Produktivitätspartner



- 19–116 m³/min
- 10–345 bar

Handgeführte Werkzeuge

Pneumatikwerkzeuge



- Aufbrechhämmer (2,5–40 kg)
- Gesteinsbohrhämmer (5–25 kg)
 - Untertage-Gesteinsbohrhämmer
- Zusätzliche Druckluftwerkzeuge

Hydraulische Werkzeuge



- Aufbrechhämmer (11–40 kg)
- Zusätzliche hydraulische Werkzeuge
- Aggregate

Benzinbetriebene Werkzeuge



- Aufbrechhämmer und Gleisstopfer (25 kg)
- Gesteinsbohrhämmer (23 kg)

Stromerzeuger



- Tragbar
- Mobil
- Industrie
- * Mehrere Konfigurationen zur Leistungserzeugung für Anwendungen jeder Größe verfügbar

Lichtmasten



- Diesel-LED und MH
- Elektrische LED
- Batterie-LED

Entwässerungspumpen



- Tauchpumpen
- Trocken aufgestellte Pumpen
- Kleine tragbare Pumpen
- *Dieselbetriebene und elektrische Variante verfügbar

Fotos und Abbildungen in diesem Dokument können Produkte mit optionalen und/oder zusätzlichen Komponenten darstellen, die nicht in der Standardversion des Produkts und daher nicht beim Kauf eines solchen Produkts erhältlich sind, es sei denn, der Kunde kauft diese optionalen/zusätzlichen Komponenten. Wir behalten uns das Recht vor, die in dieser Literatur beschriebenen Spezifikationen und das Design von Produkten ohne vorherige Ankündigung zu ändern. Nicht alle Produkte sind in allen Märkten erhältlich.